

PEARL R2 AIR SUSPENSION SYSTEM

R2AS / R2AL

取扱説明書

このたびは、本製品をお買い上げいただき誠にありがとうございます。
製品の機能を十分に発揮してお使いいただくために、この取扱説明書をぜひご覧ください。



R2AS



R2AL

パッキングリスト このパッケージには以下のものがふくまれます。

1. R2 Air 上部 (R2AS / R2AL) (x1)

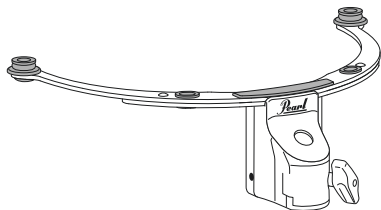

(イラスト: R2AL)

2. R2 Air 下部 (x1)

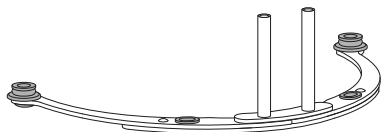

3. ダンパーディスク (x4) (サスティン調整用)

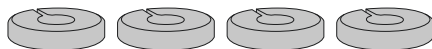

4. プレスフープアダプター (x2)
(プレスフープ取り付け用)



5. セットスクリュー (x2)



6. 六角レンチ (3mm) (x1)



タムタムへの取付

注意

R2 Air のタムタムへの着脱は、床や机の上などの安定した場所で行なって下さい。

1. タムタムのテンションボルト、フープ、ヘッドを取り去ります(図1)。



図 1

2. 打面側: R2 Air を取りつける箇所を決めたら、R2 Air 上部のレゾディスクをラグナットへあてがい、ヘッド、フープ、テンションボルトを組みつけます(図2)。

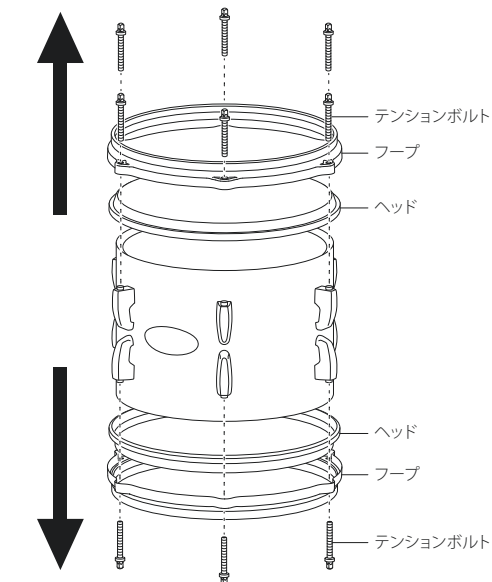

図 2

ヒント

プレスフープを装着するときは、打面側のプレスフープとレゾディスクの間にプレスフープアダプター(それぞれ1個)を挟むように組み立てます(図2-A、2-B)。

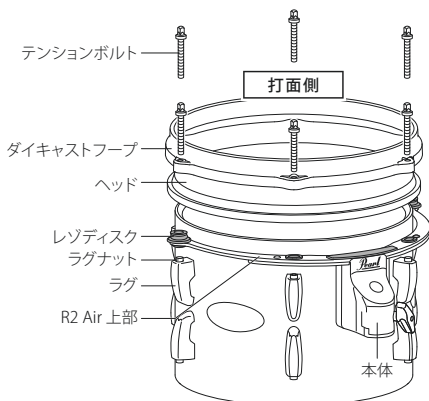

図 2-A



図 2-B

3. ボトム側: R2 Air 下部のスライドシャフトを、タムタムへ組みつけた R2 Air 上部の穴へ差し込みます。打面側と同様にレゾディスクをラグナットへあてがい、ヘッド、フープ、テンションボルトを組みつけます(図3)。組みつけ終わったら、タムタムをおよそ好みのピッチまでチューニングしてください。

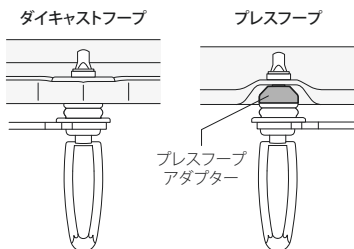

図 3

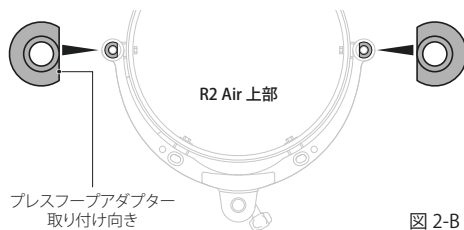
ヒント

ここでタムタムをチューニングしておくことで、後のステップにおいてより簡単にスライドシャフトを調整することができます。

4. 付属のセットスクリューを R2 Air 本体両側のネジ穴へ入れておきます。タムタムが上下逆さまの状態 R2 Air 本体を軽く持ち上げ、六角レンチでセットスクリューを締めてスライドシャフトを固定します (図 4)。

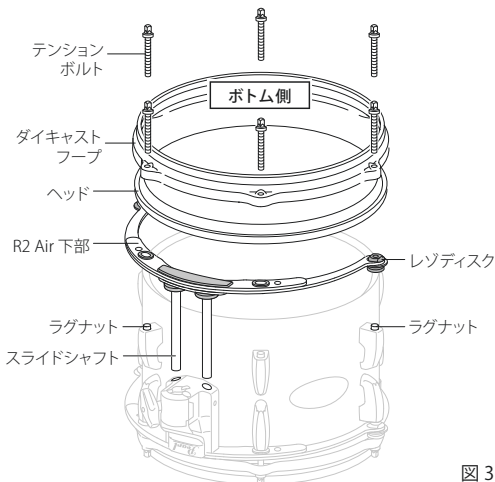

図 4

サスティン調整方法

サスティンを短くコントロールしたい場合、図 6 のようにダンパーディスクを取り付け、付属の六角レンチでセットスクリューをゆるめスライドシャフトの長さを調整してください。最後にセットスクリューを締めなおし、スライドシャフトを固定します。

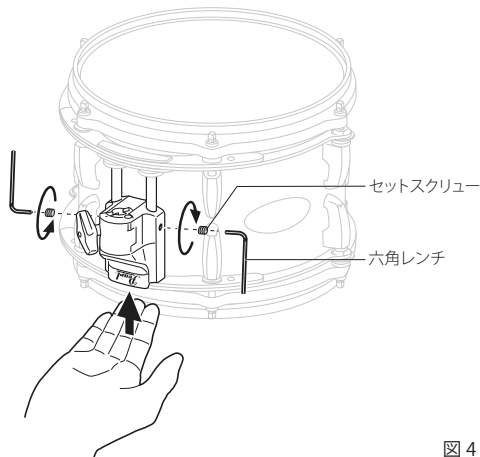

図 6

注意

スライドシャフトを固定する際、本体を軽く持ち上げないと部品同士が干渉してノイズが発生することがあります。

5. タムホルダーへ取り付けて、タムタムが 4 つのレゾディスクで支えられていることを確認してください (図 5)。

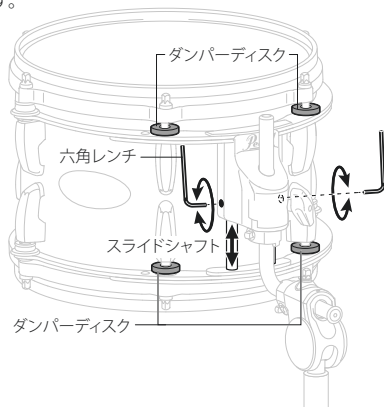

図 5

ヒント

ダンパーディスクでサスティンのコントロールをしない場合、スライドシャフトへ取りつけておくことができます (図 6-A)。

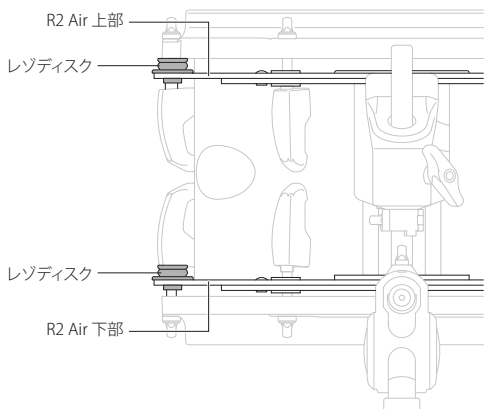

図 6-A

▲ 注意

- ・タムタムのメンテナンスや部品交換の際には、タムタム本体をタムスタンドから取り外し、床や机の上などの安定した場所で行ってください。意図せずタムタムが落下し、製品の破損や重大なケガにつながる恐れがあります。
- ・本製品を使用してタムスタンドへセッティングされているタムタムに、過度の負荷をかけないようにご注意ください。またドラム演奏以外では使用しないようにしてください。製品の破損や重大なケガにつながる恐れがあります。
- ・ボルトやネジが緩んだまま使うと故障の原因になることがあります。緩みが生じているボルトやネジは締め直してご使用ください。
- ・回転部や可動部の隙間に指や手を入れないでください。はさまれて怪我をする恐れがあります。
- ・部品の端面や内面に指を入れるとバリ等で怪我をする恐れがありますのでご注意ください。

Pearl[®]

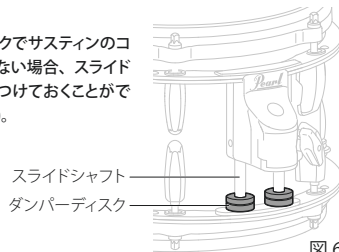
パール楽器製造株式会社

〒276-0034 千葉県八千代市八千代台西10-2-1
電話：047-484-9111（代表）

〒276-0046 千葉県八千代市大和田新田593-1
電話：047-450-1090（テクニカルサポート）

<https://www.pearldrum.com>

製品改良のため予告なくデザイン・仕様を変更する場合がありますので御了承下さい。

Printed in Taiwan

©Dec 2022