

PEARL CLOSED HI-HAT HOLDER

CLH-930

取扱説明書

この度は、CLH-930 クローズドハイハットホルダーをお買い上げいただき誠にありがとうございます。
製品の機能を十分に発揮してお使いいただくために、この取扱説明書をぜひご覧下さい。

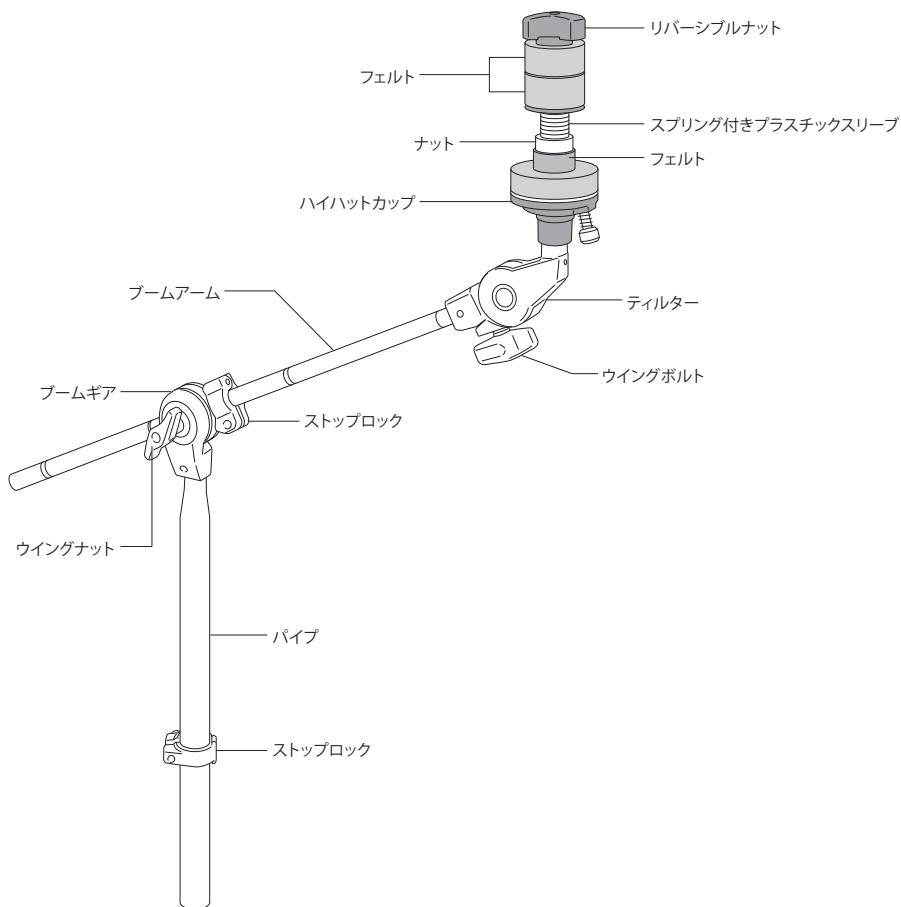

アダプター / パイプクランプへの取り付け

パイプのストップロックのキーボルトをチューニングキーでゆるめます。CLH-930 クローズドハイハットホルダーのパイプ径は 22.2mm です。この径に対応したアダプター / パイプクランプにパイプを差し込んでください。お好みの高さに調整したらアダプター / パイプクランプに固定してください。ストップロックをアダプター / パイプクランプまでずらして、キーボルトをチューニングキーでしっかりと締めて固定します。

ブームアームはパイプの中に収納されています。ブームギアのウイングナットをゆるめ、ブームアームの長さや角度を調整しウイングナットをしっかりと締めてください。ブームアームには回転、ズレ防止のためのストップロックが付いています。ブームアームの長さ、角度が決まりましたら、ストップロックのキーボルトをゆるめてストップロックのつめをブームギアにあるみぞにはめ込み、キーボルトをしっかりと締めて固定してください。

ティルターはウイングボルトをゆるめることで角度が調整できます。角度が決まりましたらウイングボルトをしっかりと締めて固定してください。

シンバルの取り付け

リバーシブルナットをゆるめて、シンバルポストからリバーシブルナット、フェルト、スプリング付きプラスチックスリーブを抜き取ります。さらにナットもゆるめ、フェルトと共に抜き取ります (図 1)。



図 1

ヒント

スプリングが外れた場合はプラスチックスリーブ下部のポストにしっかりと差し込んでください。

ボトムシンバルをシンバルポストに通し、図のようにシンバルカップ上のフェルトに乗せます。先にとったフェルトをシンバルポストに通しナットを締めて固定します (図 2)。

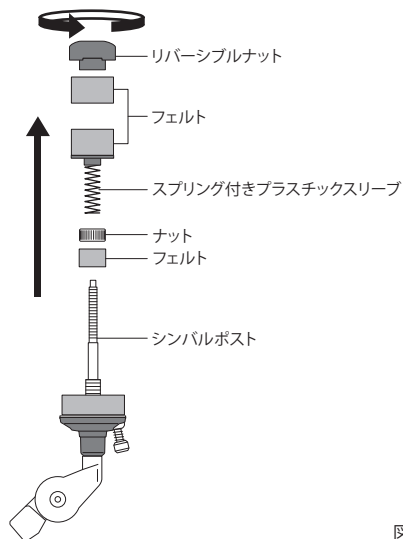

図 2

シンバルポストにスプリング付きプラスチックスリーブ、フェルト、トップシンバルの順で通します。トップシンバルを下方に押さえながらもう一つのフェルトをシンバルポストに通し、リバーシブルナットを締めこんで固定します。リバーシブルナットを回してお好みの締め具合を調整してください。シンバルカップのノブは回すことでカップを傾けることができます。これによりトップ / ボトムシンバルの空気のコもりを解消できます (図 3)。

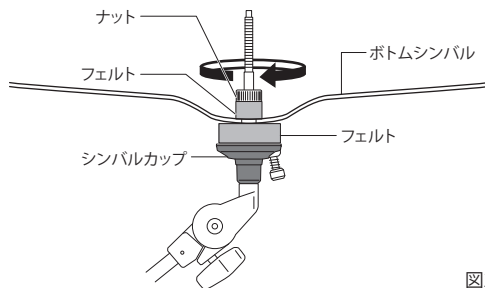

図 3

⚠ 注意

- お使いになる前に、必ず安定感を確認してください。
- 十分に安定感があるかどうかをチェックするために、必要に応じてブームの長さ、ブームの方向、シンバルの重さなどを再調整してください。

Pearl

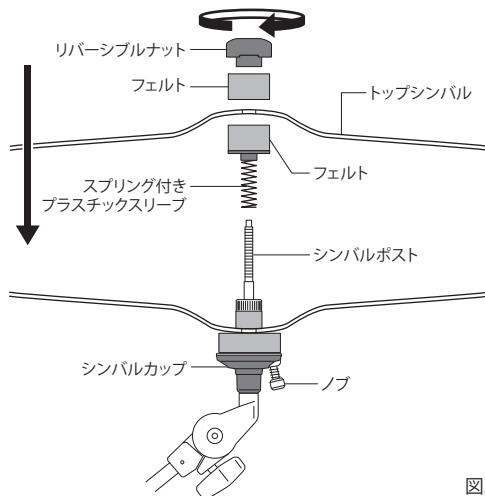
パール楽器製造株式会社

〒276-0034 千葉県八千代市八千代台西10-2-1
電話：047-484-9111（代表）

〒276-0046 千葉県八千代市大和田新田593-1
電話：047-450-1090（テクニカルサポート）

<http://www.pearlgakki.com>

製品改良のため予告なくデザイン・仕様を変更する場合がありますので御了承下さい。

Printed in China